

型号: GH-18-200-i-S-G2-RB

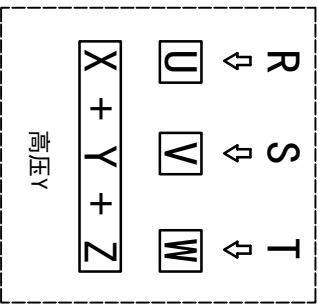

功率: 0.2kw (1/8HP)
 极数: 4P
 电压: 3相220V/380V
 接法: Δ / Y
 频率: 50Hz/60Hz
 减速比: 3~10
 扭矩: 3.63~17.64 Nm

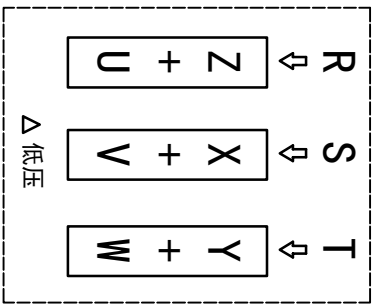
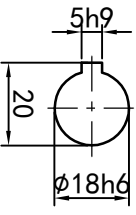
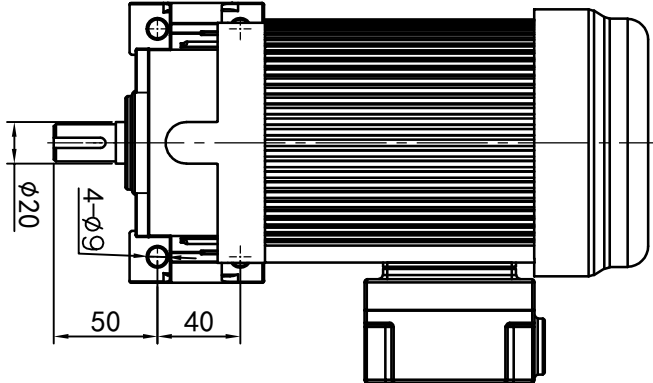

输出轴
 細節A 比例2:1

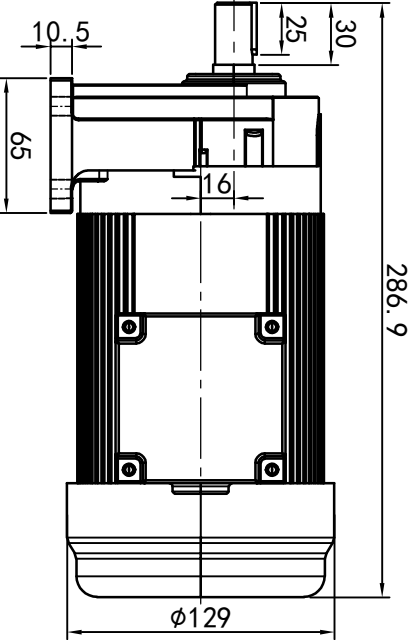
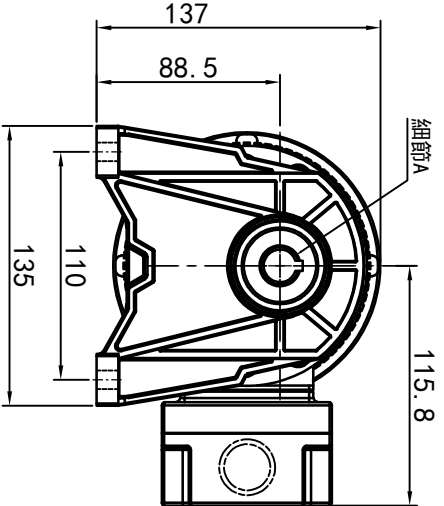

接线盒方向与入线口方向	
G1-左方向	G2-右方向
G3-上方向	G4-下方向
G5-右侧	G6-左侧
G7-标准	G8-轴向下

卧式-排气孔方向	
Q1 标准	Q2 轴向上
Q3 倒装	Q4 轴向下

设计	校核	审核	工艺
标记	处数	分区	更改文件号
Q.H.W	2023/8/22	标准	版本
设计	校核	审核	工艺
设计	校核	审核	工艺



浙江欧邦电机有限公司
 www.oubang-motor.com

视图方式

重量 7.17KG

比例 1:4

共 1 张 第 1 张

A4

GH 卧式小齿轮马达

GH18-200w-S