

型号: GH-18-200-i-S-B-G1-LD (缩框型)

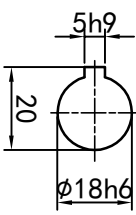

输出轴
细节A 比例2:1

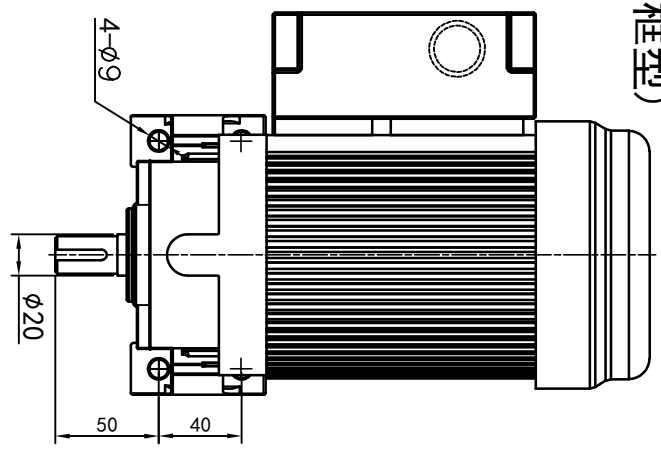
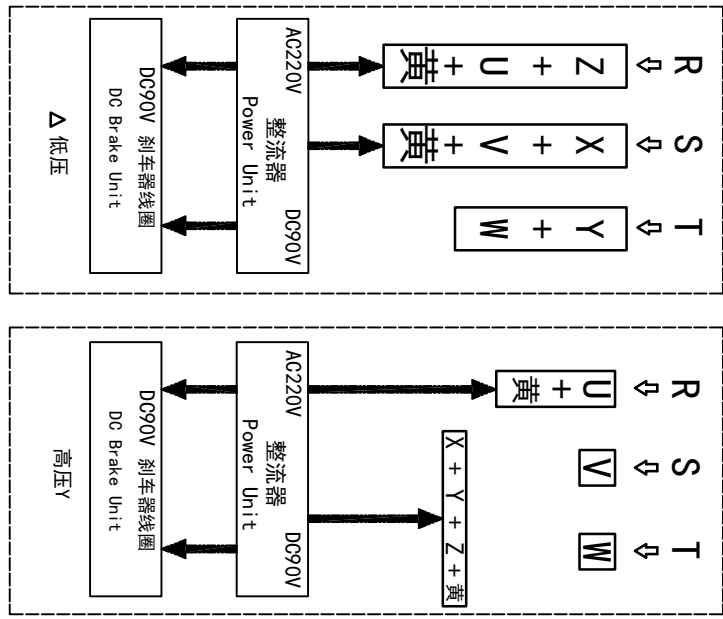
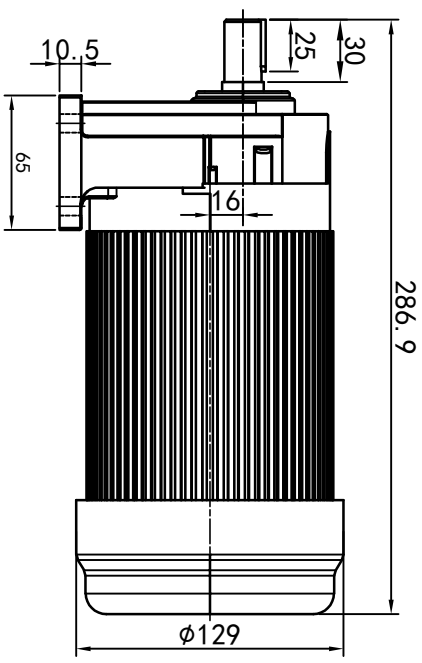
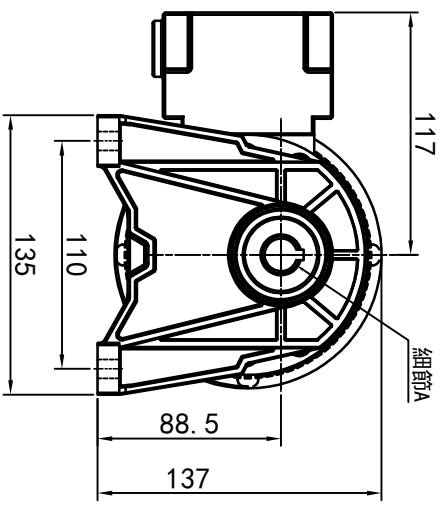
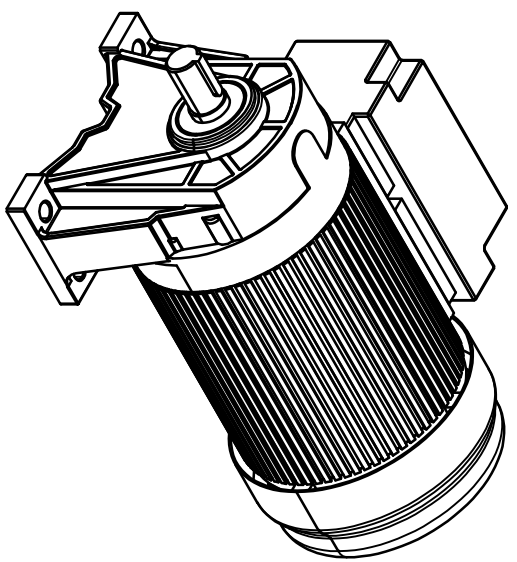

功率: 0.2kw (1/8HP)
极数: 4P
电压: 3相220V/380V
接法: Δ / Y
频率: 50Hz/60Hz
减速比: 15~90
扭矩: 17.64~100.94 Nm

<p>接线盒方向与入线口方向</p> <p>G1-左方向 G2-右方向 G3-上方向 G4-下方向</p>		<p>卧式-排气孔方向</p> <p>Q1 标准 Q2 轴向上 Q3 倒装 Q4 轴向下</p>		<p>设计 校对 审核 工艺</p>		<p>标记 处数 分区 更改文件号 签名 年月日</p>		<p>选型技术号</p>		<p>视图方式 重量 比例</p>		<p>浙江欧邦电机有限公司 GH 卧式小齿轮马达</p>	
<p>Q5 右侧 Q6 左侧</p>		<p>Q7 标准 Q8 标准</p>		<p>设计 校对 审核 工艺</p>		<p>标记 处数 分区 更改文件号 签名 年月日</p>		<p>选型技术号</p>		<p>视图方式 重量 比例</p>		<p>浙江欧邦电机有限公司 GH 卧式小齿轮马达</p>	
<p>LD LT RD RT TL TR DL DR</p>		<p>Q1 标准 Q2 轴向上 Q3 倒装 Q4 轴向下</p>		<p>设计 校对 审核 工艺</p>		<p>标记 处数 分区 更改文件号 签名 年月日</p>		<p>选型技术号</p>		<p>视图方式 重量 比例</p>		<p>浙江欧邦电机有限公司 GH 卧式小齿轮马达</p>	
<p>LF LB RF RB TF TB DF DB</p>		<p>Q5 右侧 Q6 左侧</p>		<p>设计 校对 审核 工艺</p>		<p>标记 处数 分区 更改文件号 签名 年月日</p>		<p>选型技术号</p>		<p>视图方式 重量 比例</p>		<p>浙江欧邦电机有限公司 GH 卧式小齿轮马达</p>	
<p>LF LB RF RB TF TB DF DB</p>		<p>Q7 标准 Q8 标准</p>		<p>设计 校对 审核 工艺</p>		<p>标记 处数 分区 更改文件号 签名 年月日</p>		<p>选型技术号</p>		<p>视图方式 重量 比例</p>		<p>浙江欧邦电机有限公司 GH 卧式小齿轮马达</p>	
<p>LF LB RF RB TF TB DF DB</p>		<p>Q1 标准 Q2 轴向上 Q3 倒装 Q4 轴向下</p>		<p>设计 校对 审核 工艺</p>		<p>标记 处数 分区 更改文件号 签名 年月日</p>		<p>选型技术号</p>		<p>视图方式 重量 比例</p>		<p>浙江欧邦电机有限公司 GH 卧式小齿轮马达</p>	
<p>LF LB RF RB TF TB DF DB</p>		<p>Q5 右侧 Q6 左侧</p>		<p>设计 校对 审核 工艺</p>		<p>标记 处数 分区 更改文件号 签名 年月日</p>		<p>选型技术号</p>		<p>视图方式 重量 比例</p>		<p>浙江欧邦电机有限公司 GH 卧式小齿轮马达</p>	
<p>LF LB RF RB TF TB DF DB</p>		<p>Q7 标准 Q8 标准</p>		<p>设计 校对 审核 工艺</p>		<p>标记 处数 分区 更改文件号 签名 年月日</p>		<p>选型技术号</p>		<p>视图方式 重量 比例</p>		<p>浙江欧邦电机有限公司 GH 卧式小齿轮马达</p>	
<p>LF LB RF RB TF TB DF DB</p>		<p>Q1 标准 Q2 轴向上 Q3 倒装 Q4 轴向下</p>		<p>设计 校对 审核 工艺</p>		<p>标记 处数 分区 更改文件号 签名 年月日</p>		<p>选型技术号</p>		<p>视图方式 重量 比例</p>		<p>浙江欧邦电机有限公司 GH 卧式小齿轮马达</p>	

OUBANGS

 www.oubang-motor.com

 重量: 7.17KG

 比例: 1:4

 共 1 张 第 1 张

 A4

 GH18-200w-B (缩框型)